

džemperiai
ELEKTROMAGNETINIS



ZW serija

Montavimo instrukcijos

Platinimas: VOLTA sp.z o. o. ul. Jutrzenki 94, 02-230 Varšuva tel. 572 90 20

ZW serijos vožtuvų tipai ir techniniai duomenys

ZW 300	Matmenys 170x35x21mm/Krovamoji galia 135KG Maitinimas 12VDC/0.3A
ZW 350R	Matmenys 170x35x21mm/Krovamoji galia 180KG, būsenos relė Maitinimas 12VDC/0.3A
ZW 350DR (dvigubas)	Matmenys 340x35x21mm/Krovamoji galia 2x180KG, būsenos relė Maitinimas 2x12VDC/0,3A
ZW 600	Matmenys 250x42x25mm/Krovamoji galia 275KG Maitinimas 12VDC/0.48A arba 24VDC/0.24A
ZW 600R	Matmenys 250x42x25mm/Krovamoji galia 275KG, būsenos relė Maitinimas 12VDC/0.48A arba 24VDC/0.24A
ZW 800R	Matmenys 285x49x29mm/Krovamoji galia 350KG, būsenos relė Maitinimas 12VDC/0.5A arba 24VDC/0.25A
ZW 800DR (dvigubas)	Matmenys 570x49x29mm/Krovamoji galia 2x350KG, būsenos relė Maitinimas 2x12VDC/0.5A arba 2x24VDC/0.25A
1200 ZW	Matmenys 266x67x39mm/Krovamoji galia 540KG Maitinimas 12VDC/0.42A arba 24VDC/0.21A
ZW 1200R	Matmenys 266x67x39mm/Krovamoji galia 540KG, būsenos relė Maitinimas 12VDC/0.42A arba 24VDC/0.21A



ZW300



ZW600 / ZW600R



ZW1200 / ZW1200R

Maitinimo įtampos pasirinkimas:

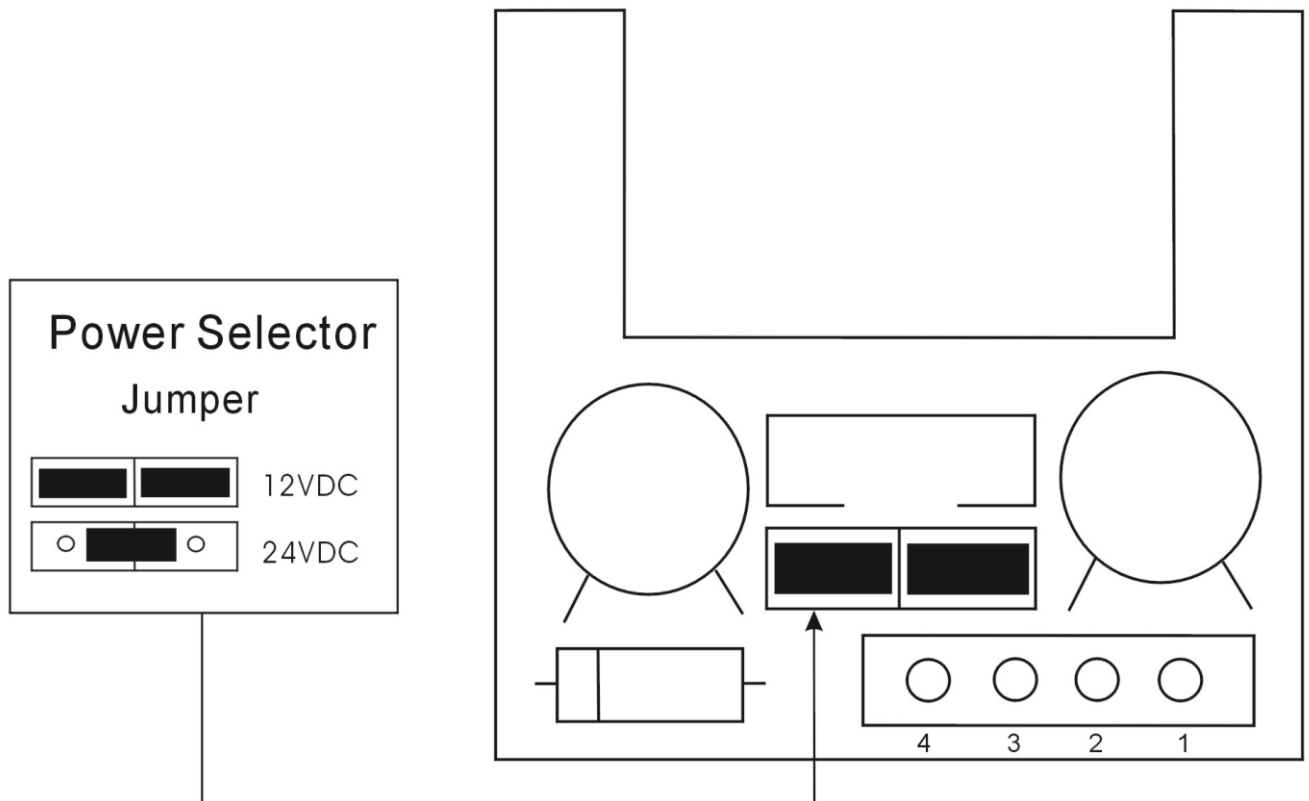

Montavimo pastabos.

1. Patikrinkite, kurioje pusėje atsidaro durų varčia. Pasirinkite tinkamą montavimo laikiklį.
2. Kad būtų išvengta išplyšimo, laidas ir elektromagnetas turi būti sumontuoti durų staktoje.
3. Siekiant maksimalaus efektyvumo, solenoido mazgas durų staktoje turi būti montuojamas vertikaliai.

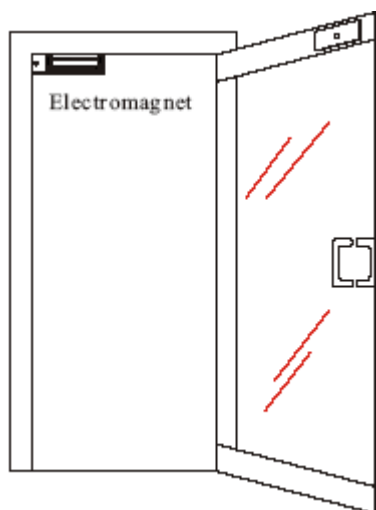
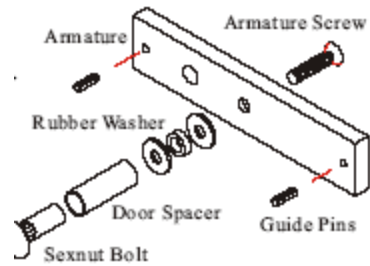
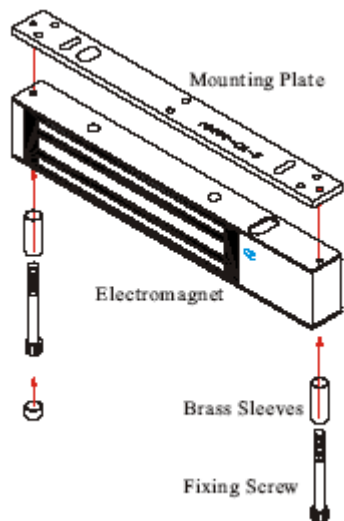

Tipiškas durų varčios ir elektromagnetų išdėstymas

MONTAVIMAS Į IŠORĄ ATIDAROSIOSE DURĖSE

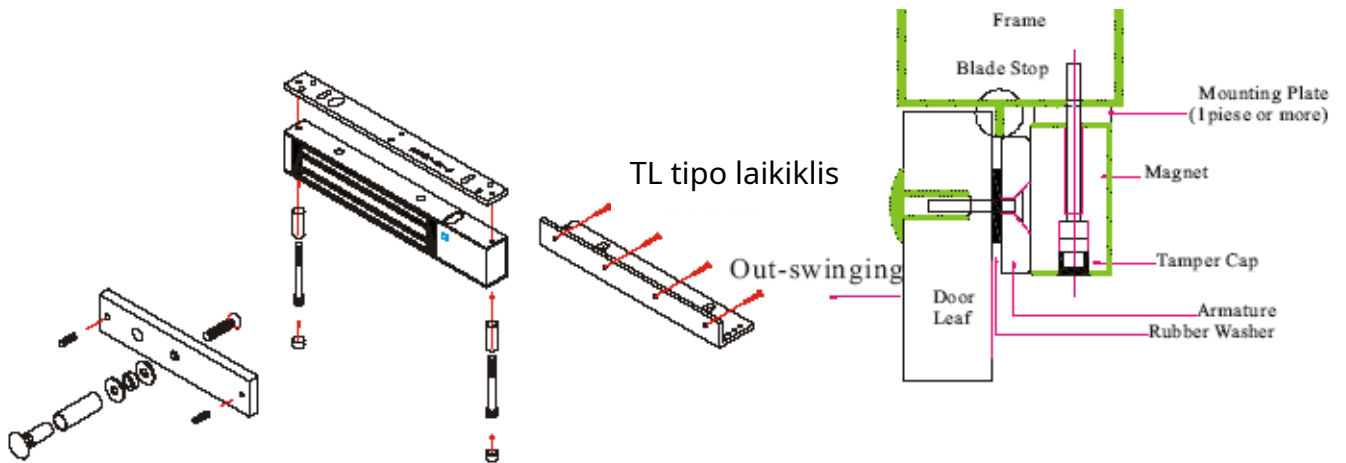

"TL" tipo laikiklis naudojamas elektromagneto galvutei pakelti giliai instaliuojant.

MONTAVIMAS Į DURYS, KURIAS ATIDARYTAS Į VIDUS

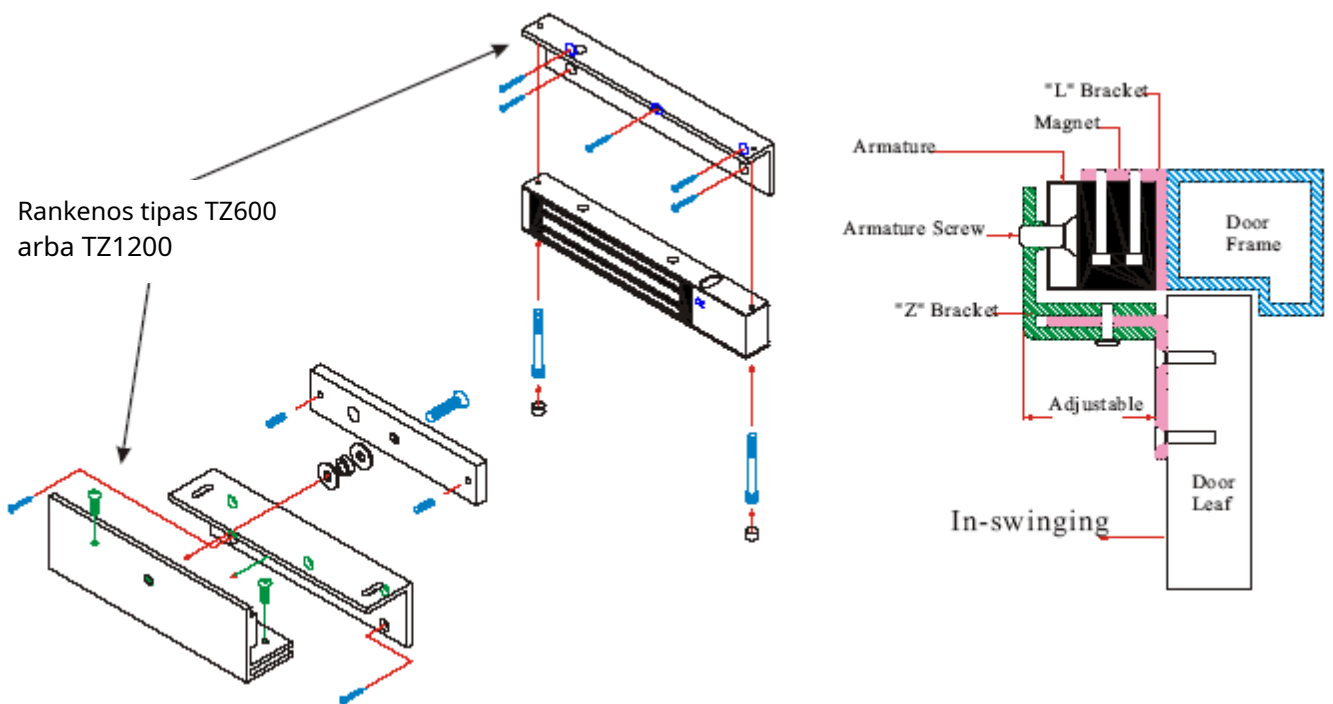

Papildomos montavimo pastabos

Patikrinkite durų staktą, pasirinkite tinkamą rankeną (L tipo rankeną arba montavimo plokštę).

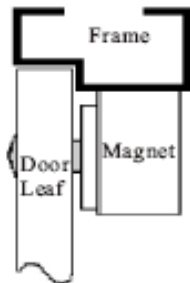

Tipiškas surinkimas

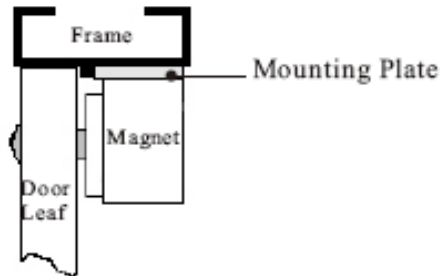

Montavimas su plokšte

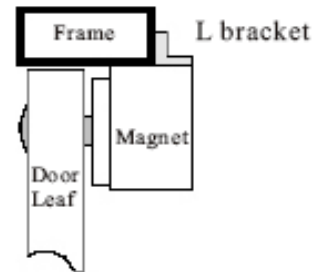

Montavimas su "L" rankena

Jungo montavimas ant durų varčios

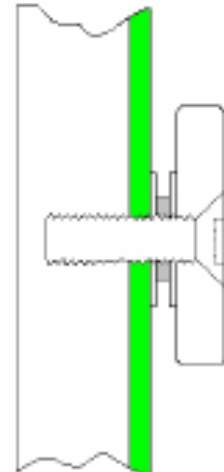
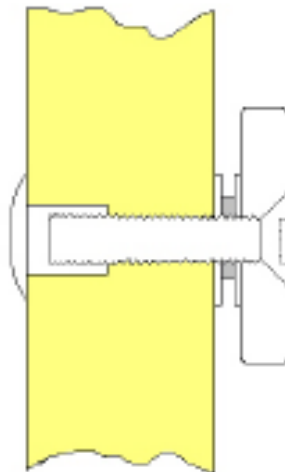
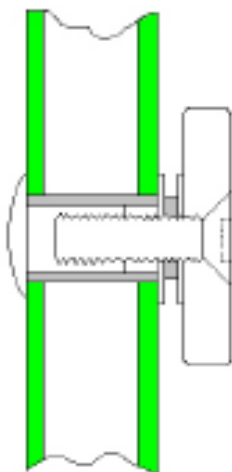

Tuščios metalinės durys	Pilnos durys	Sustiprintos durys
Išgręžkite 8 mm skersmens skylę	Išgręžkite 8 mm skersmens skylę. Tada išgręžkite 12,7 mm skylę 25 mm gilyje.	Išgręžkite skersmens skylę 6,8 mm, pasiruoškite sriegis M8-1.25.

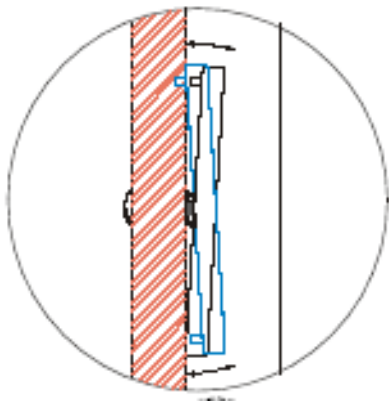

Dėmesio:

Naudojimo metu durelės gali iš dalies deformuotis. Todėl, sumontavus tvirtinimo plokštę, suregulavus varžtus, turi būti galima lengvai judėti.

Jungo reguliavimas ir reguliavimas.

1 žingsnis

Laikinais sureguliuokite elektromagnetinį elementą, montavimo plokštę ir kitus komponentus. Įdėkite tvirtinimo plokštę, kad ji tilptų. Atsargiai įdėję elektromagnetą į plokštelę, nuimkite elektromagnetą ir tvirtai prisukite plokštę.

2 žingsnis

Grąžtu durelių staktoje padarykite nedidelę skylutę kabeliams įkišti. Uždėkite elektromagnetą ant montavimo plokštės, pritvirtinkite varžtais ir prijunkite instaliacinius laidus.

3 veiksmas

Patikrinkite teisingą maitinimo įtampos lygį. Įjunkite maitinimą. Uždaryk duris. Elektromagnetas turi veikti (metalinės dalys turi susijungti).

4 veiksmas

Sureguliuokite elektromagnetą, kad išvengtumėte triukšmingo veikimo ir žalos.

Vielos spalvos:

Armatūros tipas	Kabelio spalva	Taikymas
ZW 300	Balta ir raudona	+12VDC
	baltas	GND
ZW 350R, ZW350DR	raudona	+12V
	juodas	GND
	žalias	TAIP
	baltas	COM

Trumpikliai 600, 800, 1200 aprašyti varžtiniuose gnybtuose.